

**Remplacement d'un moteur de vis sans fin et des bagues de la vis sans fin.**

Bien organisé, remplacer moteur de vis et bagues de vis prend environ 1/2 heure. Je vous conseille, mais ce n'est pas indispensable d'être équipé d'un petit coffret à douilles (Manutan de Brico Dépôt est très bon, il fait partie de mon équipement professionnel quotidien.

1



2

Vider totalement la trémie

3

On accède assez facilement en démontant le panneau arrière bas qui fait face au moteur de vis.

4

**Couper le courant du poêle en retirant la prise du poêle, l'interrupteur de suffit pas ! Ne jamais mettre ses doigts dans la vis à l'intérieur de la trémie ! Danger !**

5

Observez comment le moteur de vis est placé, photo, pour replacer le nouveau moteur à l'identique.

6

Retirer les deux cosse électriques du moteur de vis



7

Il est souhaitable de réaliser une alimentation électrique indépendante : récupérer le câble avec fiche plate d'un appareil qui ne sert plus (moulin à café ...) dénuder les fils et placer deux cosse ci-dessus. L'idéal pour la sécurité est de placer deux cosse isolées que vous trouverez dans les brico.

8

Au dessus du moteur de vis, vous verrez une bague ronde d'accouplement serrée par une vis à 6 pans creux (vis Allen). Si nécessaire, alimentez en direct 230V avec la fiche décrite au point précédent de telle manière que la vis Allen de l'accouplement soit accessible en face de vous.



9

Désserer de quelques tours la vis Allen (pas besoin de la retirer totalement).

10

Le moteur est alors désaccouplé de la vis. Souvent, il se retire facilement, parfois il faut "s'énerver un peu" "tapoter avec un gros tournevis sur l'axe..." Conseil mettre des gants, par expérience, cela fait moins mal quand le moteur descend !

11

Retirer la bague d'accouplement.

12

Vous voyez alors le support de vis, avec 4 vis M5. Dévisser les 4 vis. La vis sans fin se dégage.

13

Au dessus et en dessous de la vis se trouvent une bague. Il est indispensable d'en mettre deux nouvelles. Sur certain modèles, ce sont des bagues en téflon, sur d'autres, elles sont en métal. En m'indiquant le modèle de votre poêle, je vous informerai du type.



14

La bague du dessous est logée dans la plaque support; facile à retirer. Celle du dessus nécessite plus de soucis. On y accède aussi quand les panneaux latéraux du poêle sont démontés; au dessus du fourreau de la vis on voit la bague supérieure qui dépasse. Tapoter à cet endroit.

15

Placer la nouvelle bague supérieure sur la vis, l'inférieure dans la plaque support.

16

Insérer le vis dans le fourreau en s'assurant que la bague supérieure est bien positionnée, (cela se "sent"). Placer la plaque support avec le joint noir et visser les 4 vis. Souvent facile, parfois plus difficile; Je m'aide alors en mettant des vis M5 un rien plus longues sur l'arrière; pas sur l'avant car elle dépasseraient dans la trémie !

17

S'assurer que la vis sans fin tourne aisément à la main.

18

Si nécessaire, alimentez en 230V le nouveau moteur de vis afin que le plat de l'axe soit positionné afin que la vis de pression Allen soit devant vous. Impossible à serrer si elle est sur l'arrière.

19

Remettre la bague d'accouplement (le plat de l'axe face à la vis Allen de pression). Serrer modérément la vis Allen.

20

Mettre un peu de pellet dans la trémie, alimenter quelques minutes le moteur de vis en indépendant 230V et s'assurer que la vis fonctionne bien.

21

Remettre les fiches au moteur. Opération terminée.

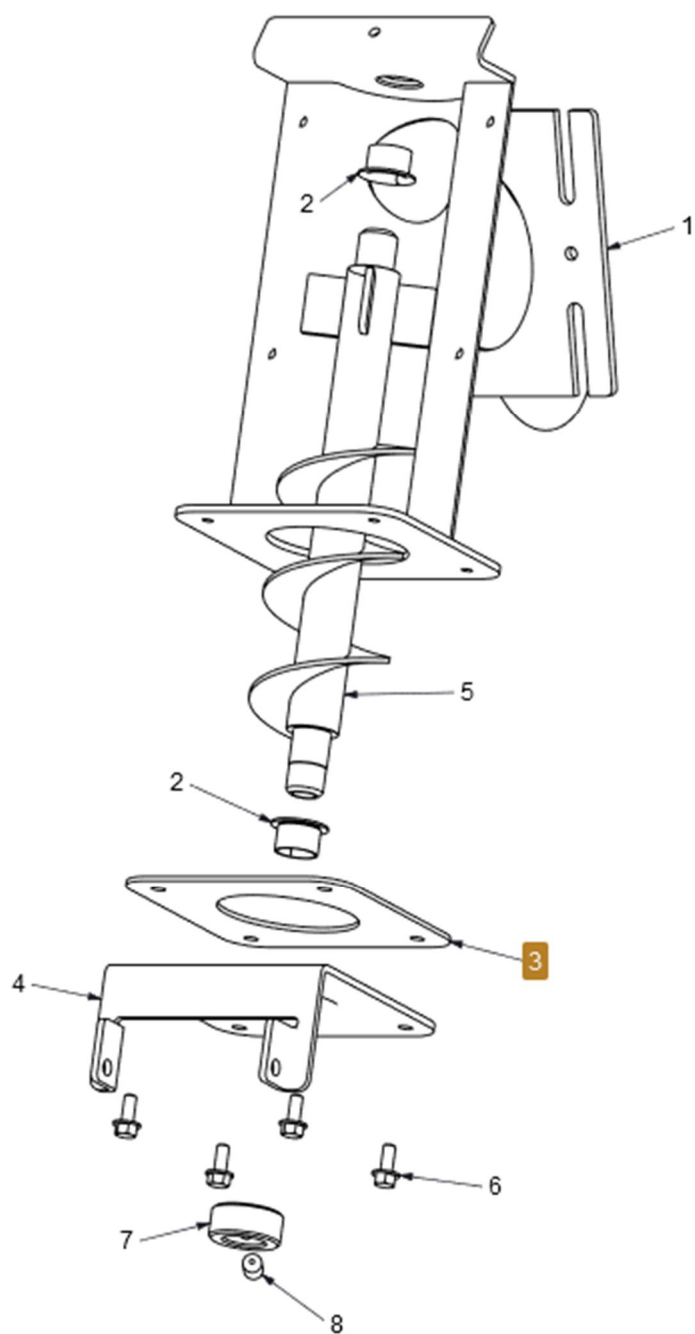

Bague téflon usée.